



SİRKÜLASYON FANI

circulation fan

GENEL AÇIKLAMA

- vatansera sirkülasyon fanlarının, gövdeleri galvaniz çelik saçtan, pervaneleri ise alüminyumdan imal edilmektedir. Kanat yapıları, kuvveti ve verimliliği artırmak için özel olarak dizayn edilmiştir.
- Motor yapısı ve gücü, daha düşük enerji tüketimi ve sessiz çalışma ortamı sağlamaktadır.
- Sirkülasyon fanları, havalandırma sorunu olan tüm kapalı alanlarda gereklidir.
- Özellikle seralarda bitkiler için gerekli olan iklimlendirmenin sağlanmasında; çiftlikler, ahırlar gibi yerlerde havanın homojen olarak dağıtılmasında; fabrika, atölye vb. yerlerde oluşan tozun, dumanın, kötü kokuların dışarı atılmasında kullanılmaktadır.

GENERAL DESCRIPTION

- The bodies of vatansera circulation fans are made of galvanized steel sheets and the propellers are made of aluminium.
- The propeller is specially designed to increase the power and efficiency.
- The motor design and power provide a lower energy consumption and silent running.
- Circulation fans are needed in all closed areas which have ventilation problems.
- Especially, in greenhouse it provides the necessary air-conditioning. And in stables and stalls it enables the homogeneous distribution of air. And in workshops and factories it is used to exhaust the fume, smoke, dust and bad smell.

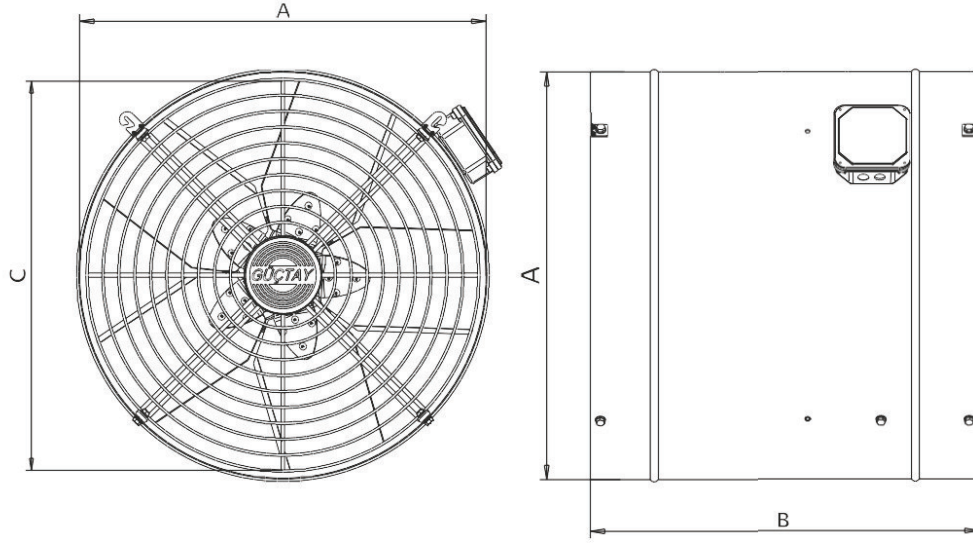

TEKNİK ÖLÇÜLER | TECHNICAL DIMENSIONS

Tip / Type	A	B	C
mts 350	360	490	Ø340
mts 400	410	490	Ø390
mts 460	480	490	Ø460
mts 600	610	490	Ø590

TEKNİK VERİLER | TECHNICAL DATA

Tip / Type	VTS350 M/T	VTS400 M/T/HP	VTS460 M/T/HP	VTS600 M/T/HP
Gerilim / Volt	380	380	380	380
Frekans / Hz	50	50	50	50
Güç / KW	0,16	0,18	0,37/0,25	0,37
Debi m ³ /h	4100	5890	7400	8900
Devir / d-dak	1400	1400	1400	1400
Ağırlık / kg	14	15	17	20

PERFORMANS VERİLERİ | PERFORMANCE DATA

mts 350

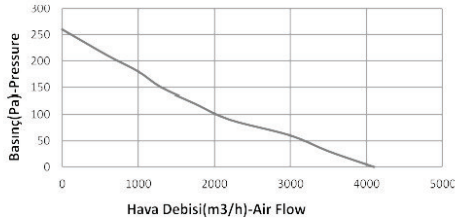

mts 400

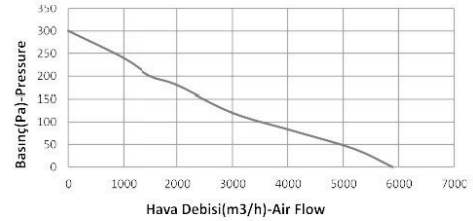

mts 460

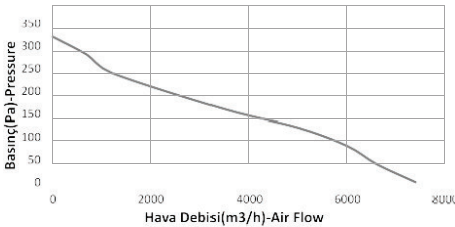

mts 600

